

Motor de 1,8 litros con cambio manual

Desmontar

- Si existe, desmontar la cubierta -2- del colector de admisión -flechas abajo-.



Nota

Ignorar la pos. -1-.

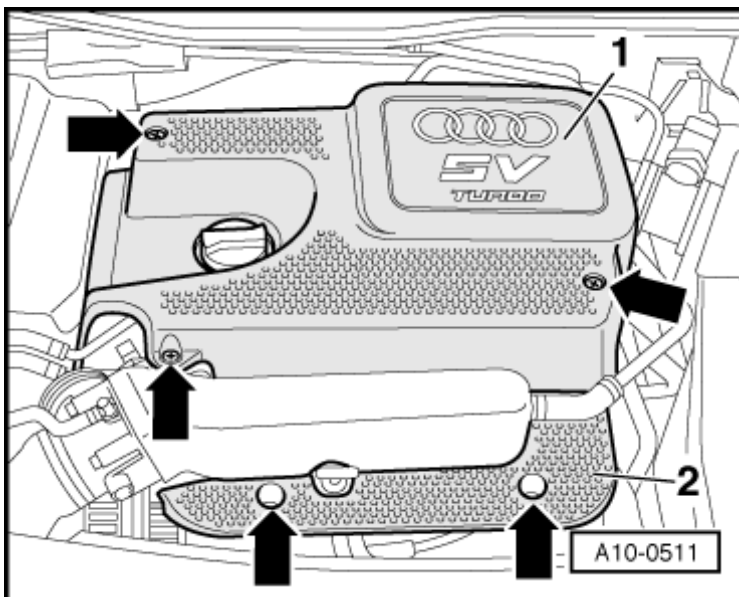

- Desmontar la batería → [capítulo](#)
- Desenroscar el tornillo -flecha-.
- Sacar de la guía la cubierta de la batería delantera -1- hacia arriba.

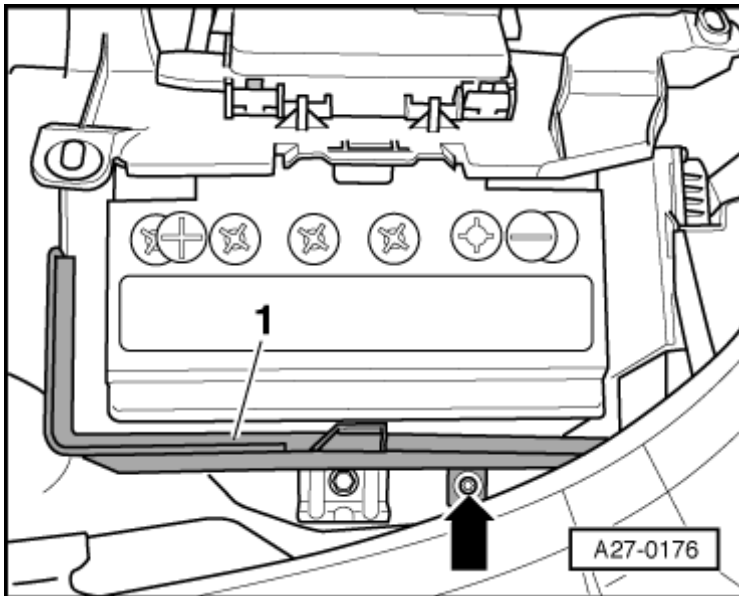

- Desenclipsar la caja principal de fusibles del soporte de la batería (arriba) -flecha-.
- Desenroscar los tornillos -1- y -2- y retirar la cubierta de la batería (parte trasera) del soporte de la batería.

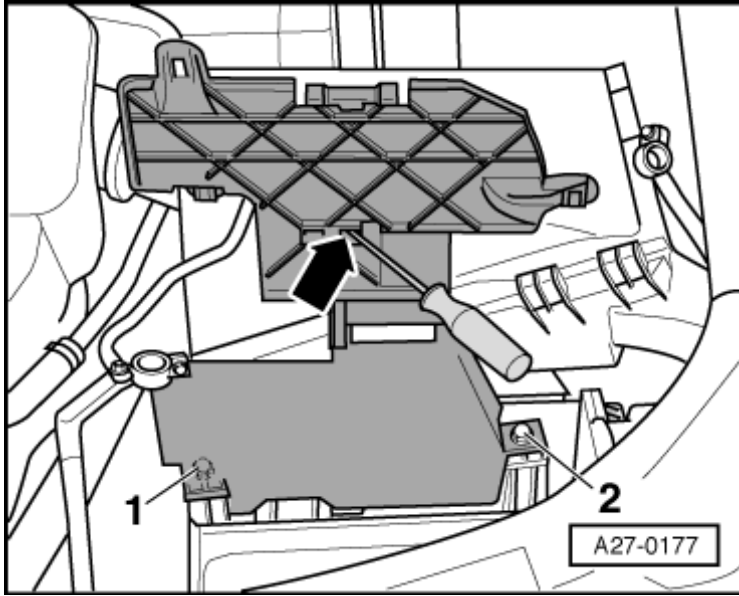

- Desmontar el soporte de la batería - flechas- .

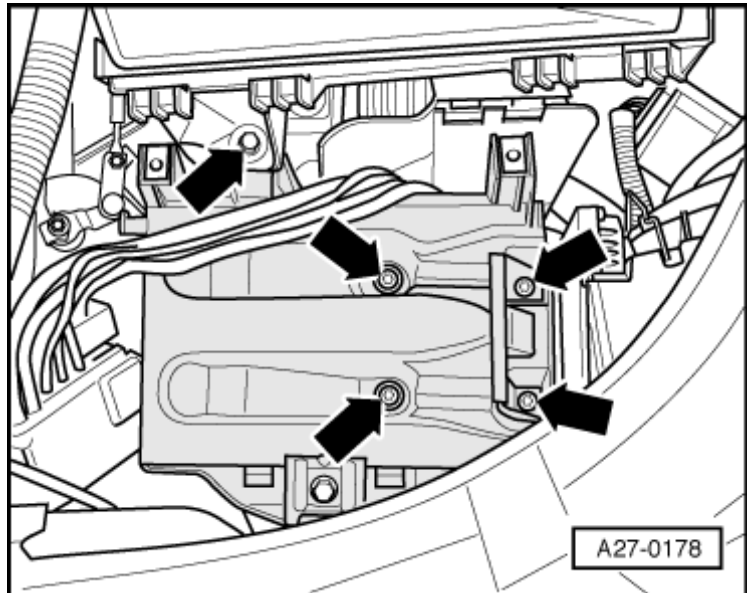

- Desacoplar el conector eléctrico -1-.
- Desprender el conector eléctrico de la guía de cables.
- Desmontar los cables -2- y -3- del motor de arranque.
- Sacar los cables de la guía de cables.

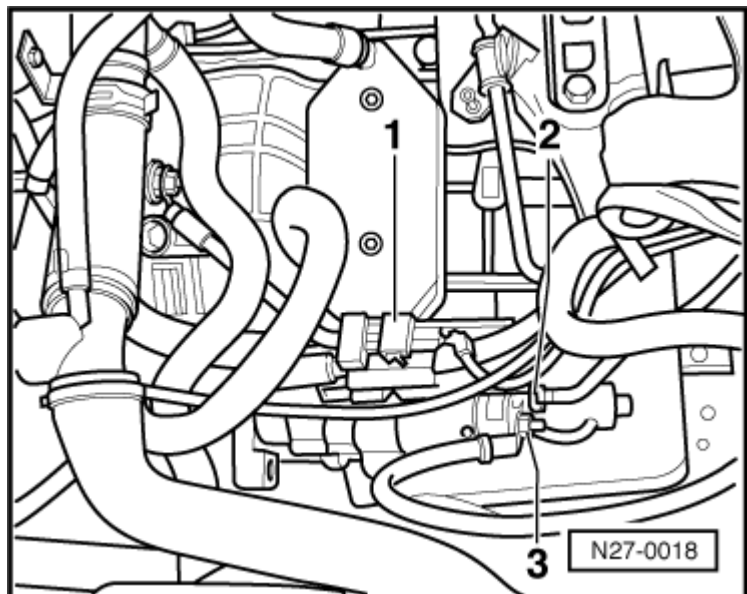

- Si existe, desenroscar el tornillo - flecha- y apartar a un lado la tubería de presión para la dirección asistida.
- Desatornillar la guía de cables.

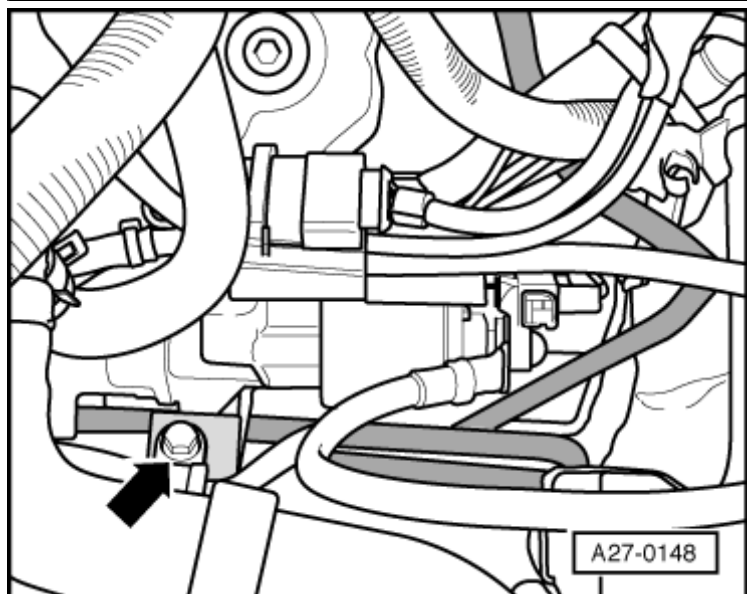

- Desenroscar el tornillo -1- (arriba) para el motor de arranque.

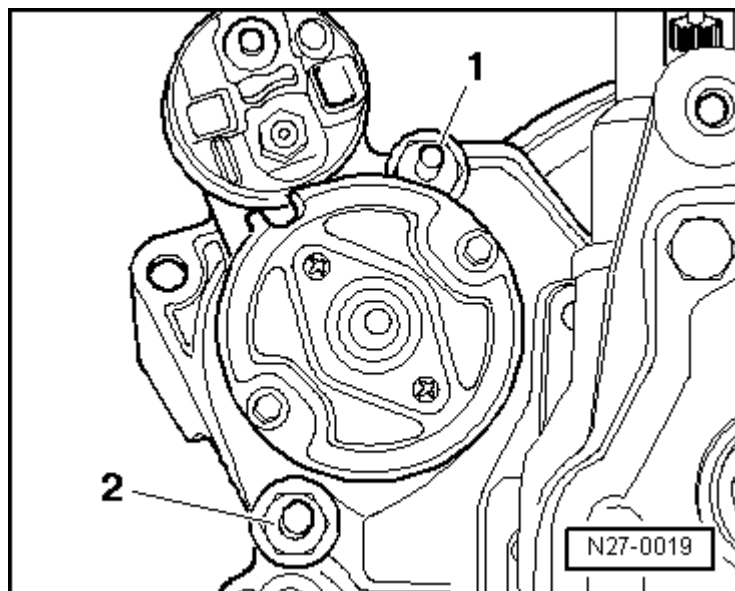

- Desatornillar la rueda delantera izquierda.
- Si lo hubiera, desenroscar el soporte del transmisor de nivel del vehículo delantero izquierdo -G78--flechas-.

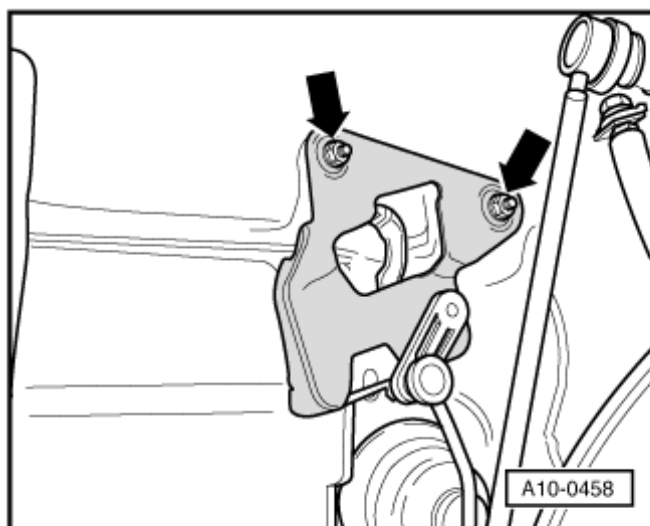

- Desmontar el aislamiento acústico central, soltando para ello las piezas de fijación -1, 2, 3-.

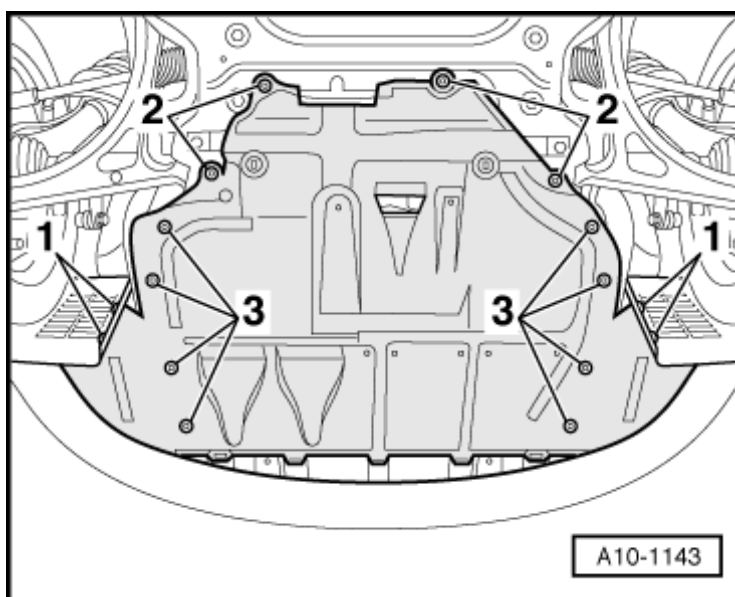

- Desmontar el insonorizante izquierdo -flechas-.

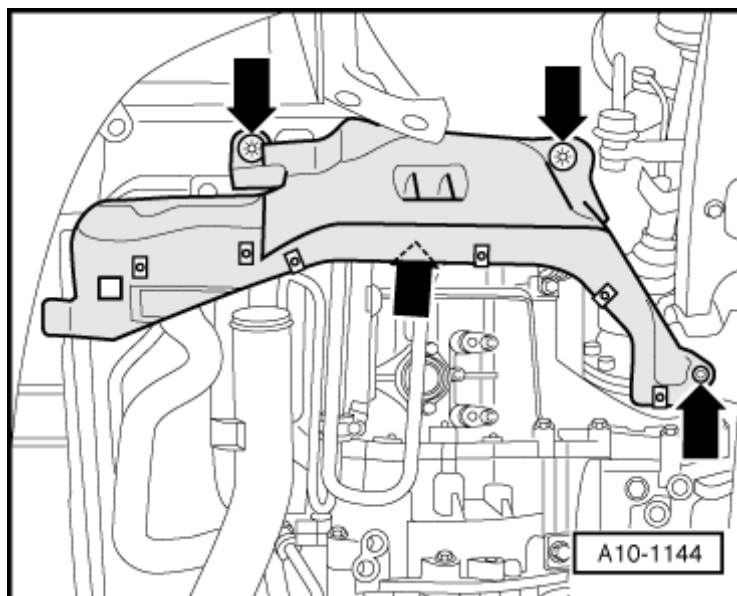

- Desmontar el insonorizante derecho -flechas-.

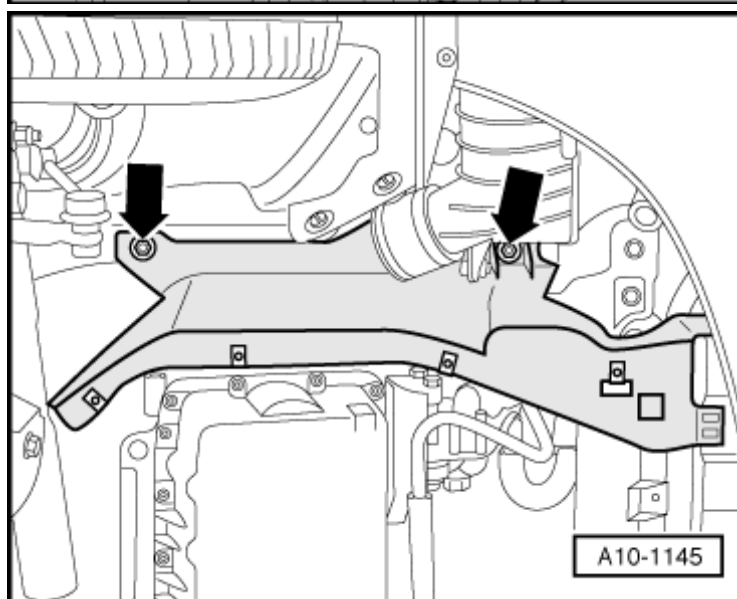

- Si lo hubiera, desmontar el conducto para la dirección asistida de la tubería de unión -flechas-.

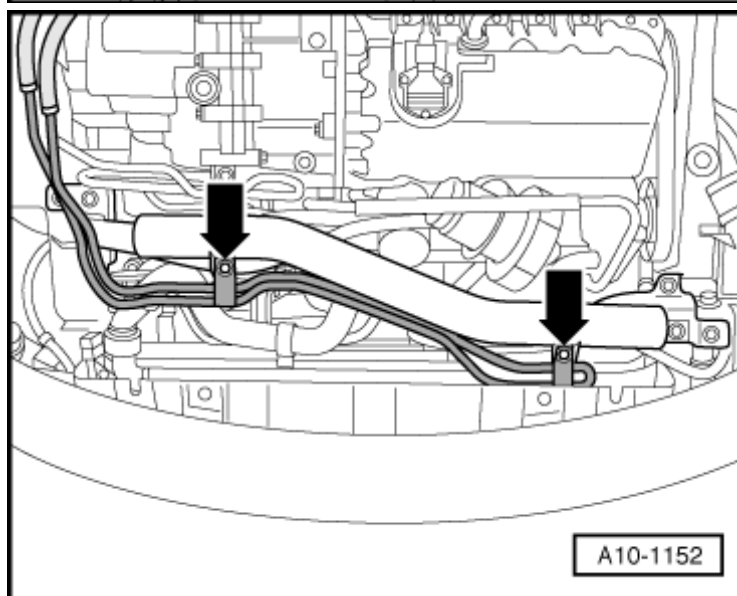

- Si la hubiera, desatornillar la tubería de unión entre los intercoolers

izquierdo y derecho de los largueros -flechas-.

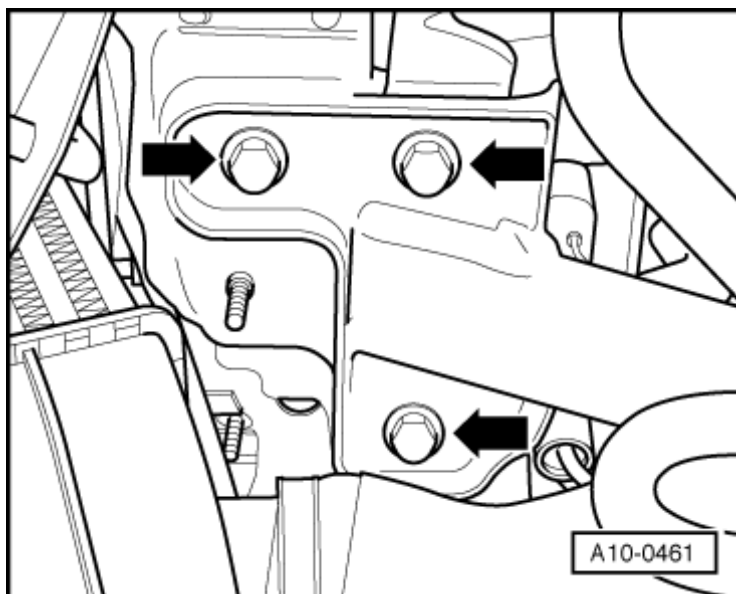

- Desmontar el tubo flexible de conducción de aire de los intercoolers -flechas- y retirar la tubería de unión.

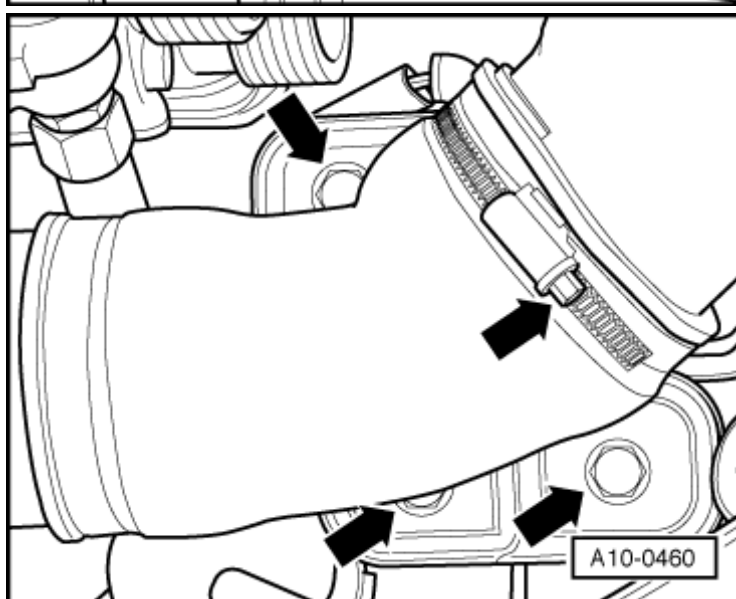

- Desenroscar el tornillo -2- (abajo) para el motor de arranque.
- Extraer el motor de arranque.

Montar

El montaje se efectúa en orden inverso, teniendo en cuenta lo siguiente:



Nota

Antes del montaje, las tubuladuras y los tubos flexibles del sistema de aire de sobrealimentación deben estar exentos de aceite y grasa.

Asegurar todas las uniones de tubos flexibles poniendo las abrazaderas correspondientes al estado de la serie → [Catálogo electrónico de piezas](#).

- Montar el soporte de la batería.
- Montar la batería → [capítulo](#)

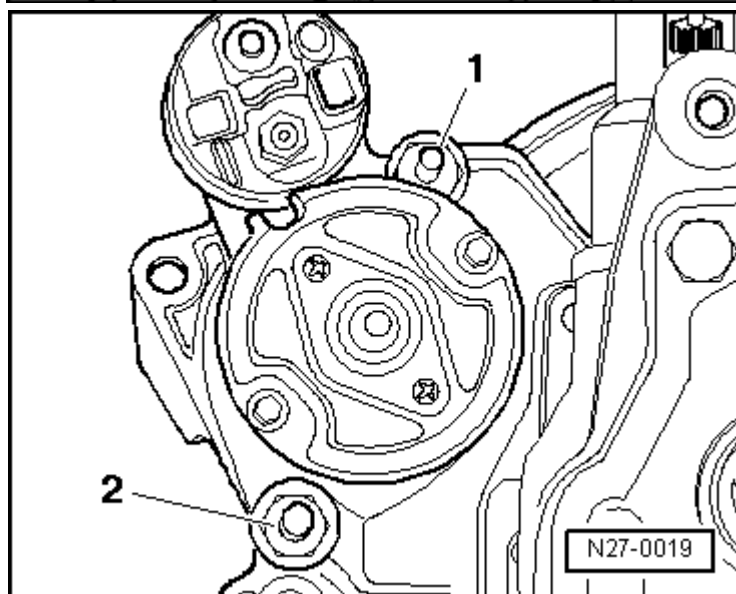

Pares de apriete

| Componente | | Nm |
|--|-----|----|
| Motor de arranque a la caja de cambios | M10 | 45 |
| | M12 | 65 |
| Tubería de unión al larguero | | 20 |
| Soporte para la tubería de presión para la servodirección al motor de arranque | | 22 |
| Guía de cables al motor de arranque | | 22 |
| Borne "B+" al motor de arranque | | 16 |
| Soporte de la batería al larguero | | 10 |